

## TREKKER SERVICE REGLEMENT

Deze trekker wordt geleverd onder de bepalingen van het Trekker Service Reglement als overeengekomen in het Mechanisatie-Centrum, Dr. S. L. Mansholtlaan 12, Wageningen, tel. 08370 - 3041.

# SOMECA 800

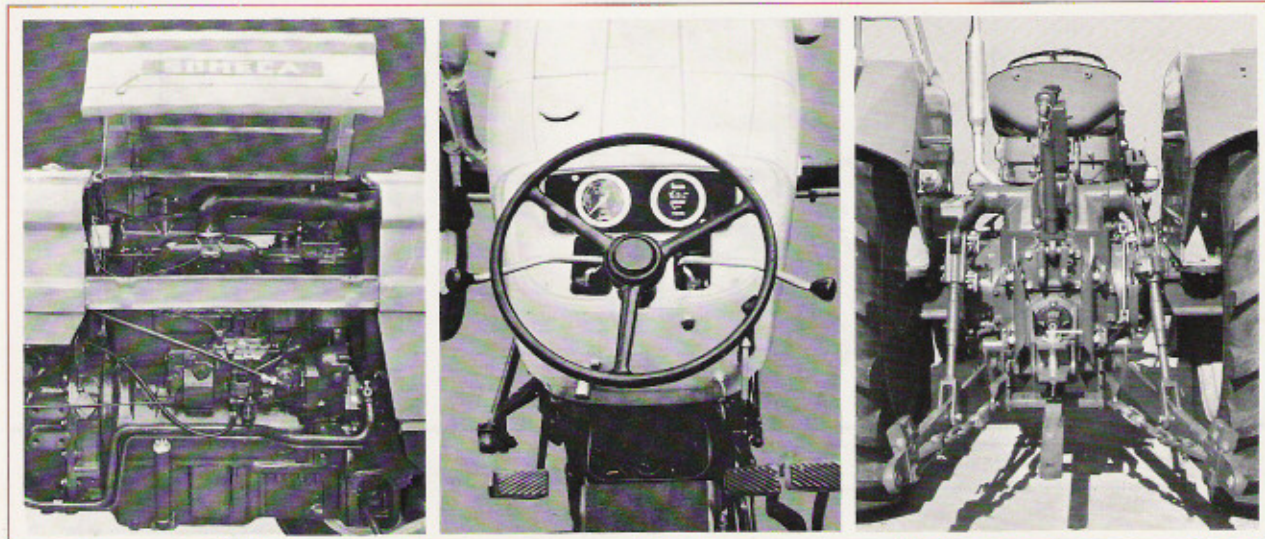

### MOTOR

- type: OM CO 3/80
- 4-takt dieselmotor met directe insputing.
- aantal cilinders: 4.
- boring x slag: 110 x 130 mm.
- cilinderinhoud: 4940 cm<sup>3</sup>.
- nominaal toerental: 2100 omw./min.
- vermogen gemeten aan het vliegwiel: 80 PK (motorvermogen gemeten aan het vliegwiel betekent dat de meting is verricht onder bepaalde omstandigheden van temperatuur en druk, 15° C en 760 mm. kwik).
- oliebad luchtfilter met voorfilter en automatische stofafvoer, vóór de radiator geplaatst.
- 5 maal gelagerde krukas, met trillingsdemper.
- inhoud brandstoftank 86 liter.

### TRANSMISSIE

- dubbelvoudige koppeling met gescheiden bediening.
- versnellingsbak met 4 groepen (snel, normaal, langzaam en achteruit), met binnen elke groep 4 gesynchroniseerde versnellingen; dus 12 versnellingen vooruit en 4 achteruit.
- snelheden in km/u. bij 2100 omw./min. op banden 12 x 38:

	langzaam	normaal	snel	achteruit
1e	1,4	3,3	8,2	3,4
2e	2,1	5,0	12,4	5,1
3e	2,8	6,6	16,6	6,8
4e	4,1	9,7	24,3	10,0

- differentieelslot met automatische ontgrendeling.
- epicycloïdale eindvertraging.
- geheel onafhankelijk doordraaiende aftakas.
- bediening d.m.v. hefboom.
- vermogen bij 540 omw./min. 71 PK. bij 659 omw./min. 75 PK.

### REMMEN

- onafhankelijk te bedienen schijfremmen, in oliebad, voorzien van koppelhefboompje.
- handrem, tevens parkeerrem.

### UITRUSTING

- de driepunt, genormaliseerd volgens de 2e categorie, met fijninstelling van de trekstangen d.m.v. een handmolen rechts.
- zwaaiende trekhaak; in hoogte verstelbaar.
- wagentrekhaak; in hoogte verstelbaar.
- voorzijde: trek-duwhaak.

### HYDRAULISCHE HEFINRICHTING

- type: geïntegreerd.
- werking: diepteregelen.
- krachtregelend via de onderste trekstangen.
- olie-afname vanuit de achterbrug.
- pomp aangedreven door de distributie van de motor, onafhankelijk van de versnellingsbak.
- fijn-instelling.
- daalenelheid zelfregelend.

- instelling van kracht- en diepteregeling door middel van 2 hefboompjes.
- hefvermogen aan het uiteinde van de hefarmen 2250 kg.

### BESTUURDERSZITPLAATS

- links; keuze-hefboom voor versnellingsgroep.
- rechts; schakelhefboom.
- compleet instrumentenbord met: urenteller/snelheidsmeter
- verkliekers voor:
  - oliedruk
  - laadstroom
  - verlichting
  - brandstof
- zitting geveerd volgens parallellogramkonstruktie instelbaar op gewicht van de bestuurder.

### BESTURING

- draaicirkel - bij spoorbreedte 1.50 m. onberemd: 4.55 m., beremd 3.85 m.
- tegen supplement: stuurbevestiging.

### ELEKTRISCHE INSTALLATIE

- 12 Volts accu, voor de radiator geplaatst, gevoed d.m.v. dynamo.

### MOTORKAP

- middengedeelte scharnierend.
- weldespatborden met zitplaats links.

Alle gegevens en beschrijvingen zijn geheel vrijblijvend.

### IMPORTTRICE:

**Leonard Lang N.V.**

Europaweg 212, Apeldoorn, telefoon: 05760 - 33535

**SOMECA FIAT**

116, rue de Verdun 92 - PUTEAUX Tél. 506-26-70 et 36-80  
FFSA - Société anonyme au capital de 130120000 F - R.C. SEINE 60 B 5910

INTER-PLANS-FFSA - P 800 - 4/69 - 5 - Printed in France

# SOMECA 800

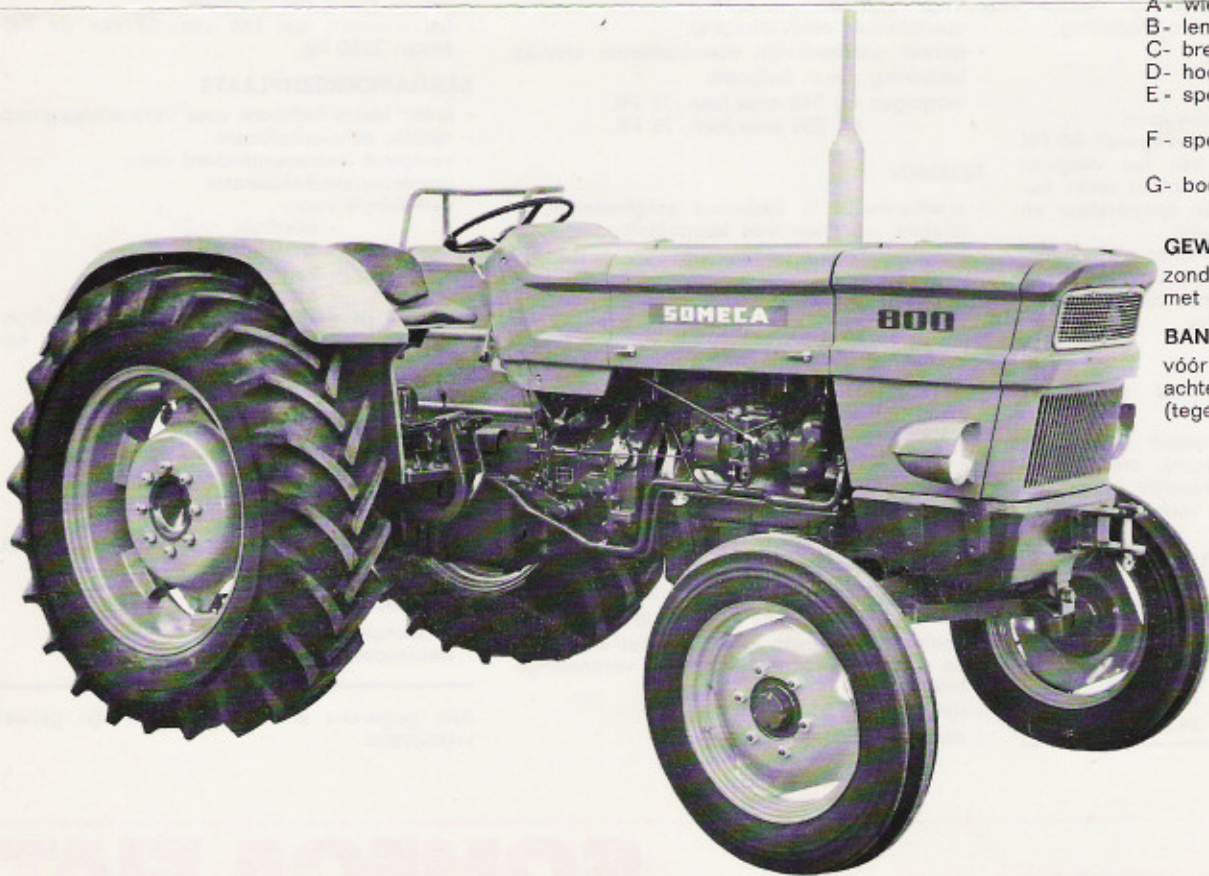
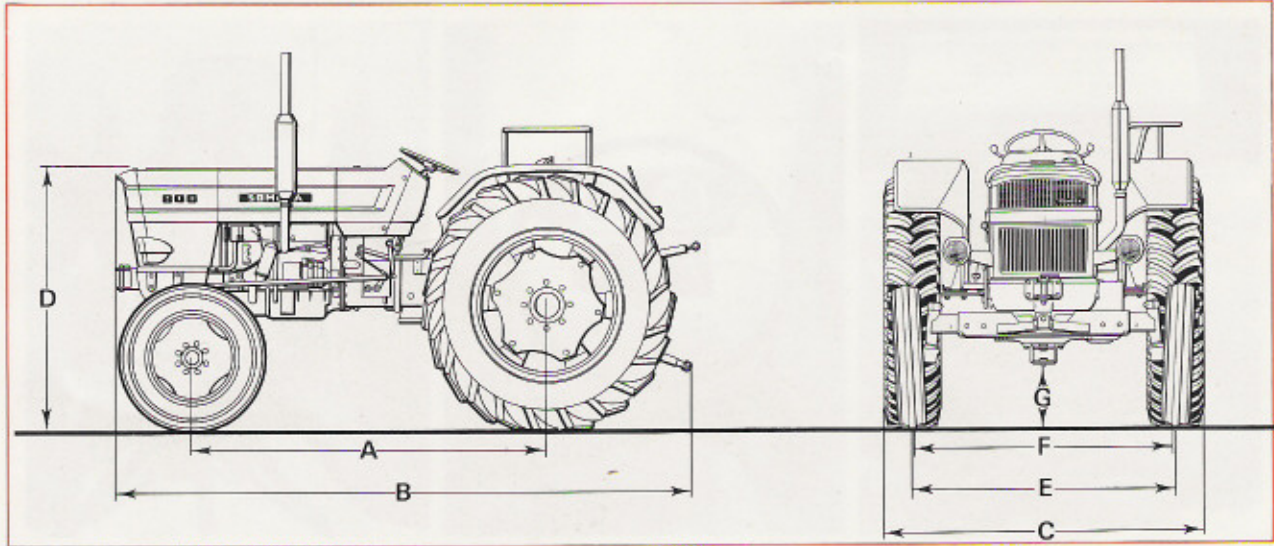

VERMOGEN .....	80 PK
A- wielbasis .....	2.36 m.
B- lengte .....	4.05 m.
C- breedte .....	1.93 m.
D- hoogte tot motorkap ...	1.52 m.
E- spoorbreedte vóór	1.40-2.00 m. (7 standen)
F- spoorbreedte achter	1.50-2.10 m. (7 standen)
G- bodemvrijheid, onder vooras	0.53 m.

#### GEWICHT:

zonder ballast .....	2960 kg
met ballast .....	3660 kg

#### BANDEN:

vóór .....	7,5 x 20
achter .....	12 x 38
(tegen suppl.	14 x 34 of 12 x 38 Palude)

## SOMECA FIAT